

«Утверждаю»
Директор ООО «Курсант»
_____ Балмина О.П.
«12» августа 2014г.

**МЕТОДИКА ПРОВЕДЕНИЯ АТТЕСТАЦИИ И
ЭКЗАМЕНОВ ПО ВОЖДЕНИЮ
ВОДИТЕЛЕЙ ТС КАТЕГОРИИ «А», «А1»**

Методические рекомендации

СОДЕРЖАНИЕ.

1. Общие положения.
2. Контрольное занятие № 1 по теме 3-4. Первоначальное обучение вождению. Начало движения, движение по кольцевому маршруту, остановка с применением различных способов торможения Повороты в движении, разворот для движения в обратном направлении Предмет "Вождение транспортных средств категории "А", «А1».
3. Контрольное занятие № 2 по теме 5. Первоначальное обучение вождению. Движение в ограниченных проездах, сложное маневрирование. Предмет "Вождение транспортных средств категории "А", «А1".
4. Экзамен по предмету "Вождение транспортных средств категории "А", «А1».

1. ОБЩИЕ ПОЛОЖЕНИЯ.

Настоящие материалы предназначены для аттестации обучающихся в соответствии с рабочей программой профессиональной подготовки водителей транспортных средств категории «А», «А1» в ООО «Курсант».

Материалы охватывают:

1. Контрольные занятия по темам 1-8. Предмет "Вождение транспортных средств категории «А», «А1».
2. Экзамен по предмету "Вождение транспортных средств категории «А», «А1»,

Контрольные занятия и экзамены проводятся с целью определения возможности допуска кандидатам в водители на сдачу квалификационного экзамена в ГИБДД, предусмотренном Правилами сдачи квалификационных экзаменов и выдачи водительских удостоверений, утвержденными постановлением Правительства Российской Федерации от 15 декабря 1999 г. № 1396 (далее — Правила).

1. Экзамены в общем виде состоят из одной части: первый этап — на закрытой от движения площадке или автодроме.

1.3. Оценка экзамена по следующей системе: положительная оценка - «СДАЛ», отрицательная — «НЕ СДАЛ».

Положительная оценка, полученная на первом этапе практического экзамена, считается действительной в течение срока действия положительной оценки, полученной на теоретическом экзамене. В случае если кандидат в водители получил отрицательную оценку за какую-либо из частей экзамена, передача ранее сданных частей экзамена в период действия положительной оценки не требуется.

1.4. Оценки, полученные кандидатом в водители, заносятся в экзаменационный лист и протокол экзамена.

1.5. Практический экзамен принимается на транспортном средстве той категории, на право управления которой будет выдаваться водительское удостоверение:

2. Контрольное занятие №1

ПО ТЕМАМ 3-4. Первоначальное обучение вождению. Начало движения, движение по кольцевому маршруту, остановка с применением различных способов торможения Повороты в движении, разворот для движения в обратном направлении
Предмет "Вождение транспортных средств категории "А", «А1».

Начало движения, движение по кольцевому маршруту, остановка с применением различных способов торможения: начало движения, разгон с переключением передач в восходящем порядке и снижение скорости с переключением передач в нисходящем порядке при движении по кольцевому маршруту, торможение двигателем, остановка; начало движения, разгон, движение по прямой, остановка в заданном месте с применением плавного торможения; начало движения, разгон, движение по прямой, остановка в заданном месте с применением прерывистого торможения (для транспортных средств, не оборудованных АБС); начало движения, разгон, движение по прямой, остановка в заданном месте с применением ступенчатого торможения (для транспортных средств, не оборудованных АБС); начало движения, разгон, движение по прямой, остановка в заданном месте с применением экстренного торможения.

Повороты в движении, разворот для движения в обратном направлении: начало движения, разгон, движение по прямой, снижение скорости, переход на низшую передачу, включение правого указателя поворота, поворот направо, выключение указателя поворота, разгон; начало движения, разгон, движение по прямой, снижение скорости, переход на низшую передачу, включение левого указателя поворота, поворот налево, выключение указателя поворота, разгон; начало движения, разгон, движение по прямой, выбор места для разворота, снижение скорости, включение правого указателя поворота, остановка, включение левого указателя поворота, разворот без применения заднего хода, разгон; подача предупредительных сигналов рукой при поворотах, развороте и остановке.

3. Контрольное занятие № 2

ПО ТЕМЕ 5. Первоначальное обучение вождению. Движение в ограниченных проездах, сложное маневрирование. Предмет "Вождение транспортных средств категории "А", «А1».

1. Упражнение № 1 "Габаритный коридор", "габаритный полукруг", разгон-торможение"

«Габаритный коридор», «габаритный полукруг», «разгон-торможение»

Разметочное оборудование:
конус разметочный - min 58 шт.
стойка разметочная - 2 шт.



Рис. 1

2.

1.1. Содержание.

Движение в "габаритном коридоре", подача рукой сигнала левого поворота (разворота), движение по траектории "габаритный полукруг", переключение передач при движении по прямой с низшей на высшую и с высшей на низшую, подача рукой сигнала торможения, остановка перед линией "СТОП" (рис. 1).

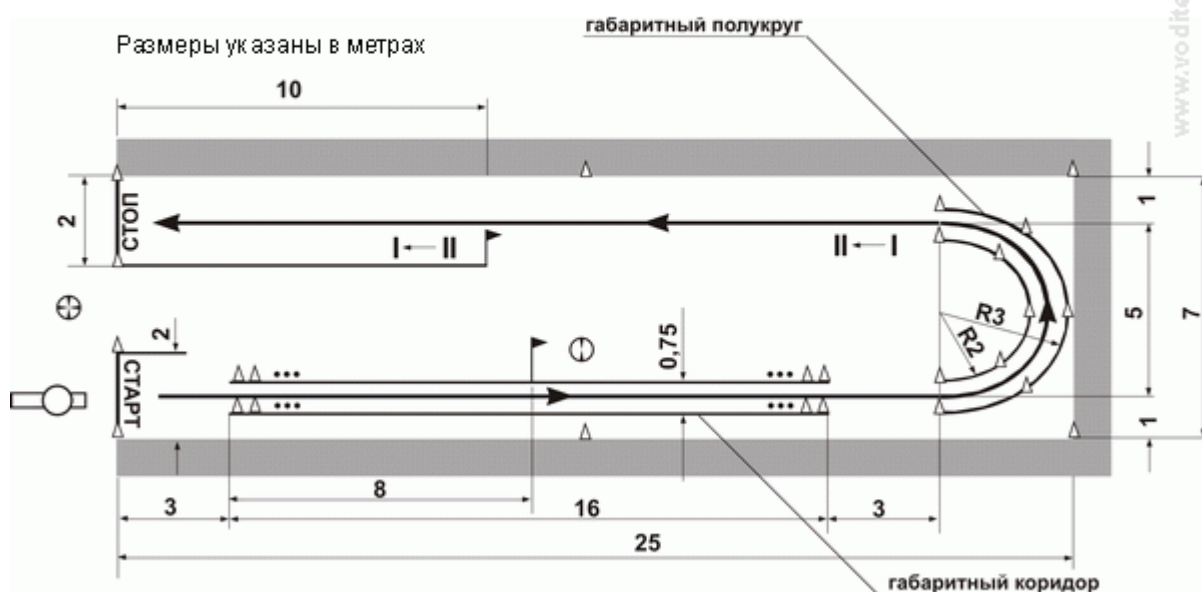
1.2. Задание кандидату в водители.

1.2.1. По команде экзаменатора кандидат в водители должен:

- занять место на мотоцикле в предстартовой зоне;
- подготовиться к движению;
- запустить двигатель;
- занять исходную позицию перед линией "СТАРТ";
- включить ближний свет фары.

1.2.2. По команде экзаменатора кандидат в водители должен выполнить:

- трогание с места в стартовых воротах;
- движение в "габаритном коридоре", заблаговременную (до проезда середины коридора) подачу рукой сигнала левого поворота (разворота);
- движение по траектории "габаритный полукруг";
- движение по прямой, переключение передач с низшей на высшую и с высшей на низшую;
- подачу рукой сигнала торможения, плавное торможение, остановку на расстоянии не более 0,4 м перед линией "СТОП".

1.2.3. После остановки мотоцикла кандидат в водители должен:

- включить нейтральную передачу;
- выключить свет фары;
- заглушить двигатель;
- спешиться с мотоцикла;
- установить мотоцикл в предстартовую зону.

1.3. Действия экзаменаторов.

Экзаменатор контролирует правильность выполнения задания с использованием контрольной таблицы № 1 и выставляет оценку за упражнение.

В ходе выполнения упражнения экзаменатор контролирует зоны старта, разгона, торможения, остановки, а его помощник - зону "габаритного коридора" и "габаритного полукруга".

Рис. 1. Упражнение № 1 "Габаритный коридор", "габаритный полукруг", разгон-торможение" **Контрольная таблица № 1**

Типичные ошибки	Шкала штрафных баллов за ошибку
А. Грубые	
отклонился от заданной траектории движения -	5
сбил элементы разметочного оборудования или пересек линию горизонтальной разметки площадки -	5
коснулся ногой поверхности площадки при выполнении упражнения -	5
не подал рукой сигнал левого поворота (разворота) -	5
остановился на расстоянии более 0,4 м перед линией "СТОП" или пересек ее -	5
Б. Средние	
при трогании с места в стартовых воротах двигатель заглох -	3
подал рукой сигнал левого поворота (разворота) после проезда середины "габаритного коридора" -	3
не переключил передачу с низшей на высшую или с высшей на низшую -	3
не включил нейтральную передачу после остановки при работающем двигателе -	3
В. Мелкие	
не подал рукой сигнал торможения -	1
произвел резкое торможение (допустил блокировку колеса) перед линией "СТОП" -	1
не включил ближний свет фары -	1

3. Упражнение № 2 "«Змейка», «колейная доска», движение с малой скоростью»"

«Змейка», «колейная доска», «движение с малой скоростью»

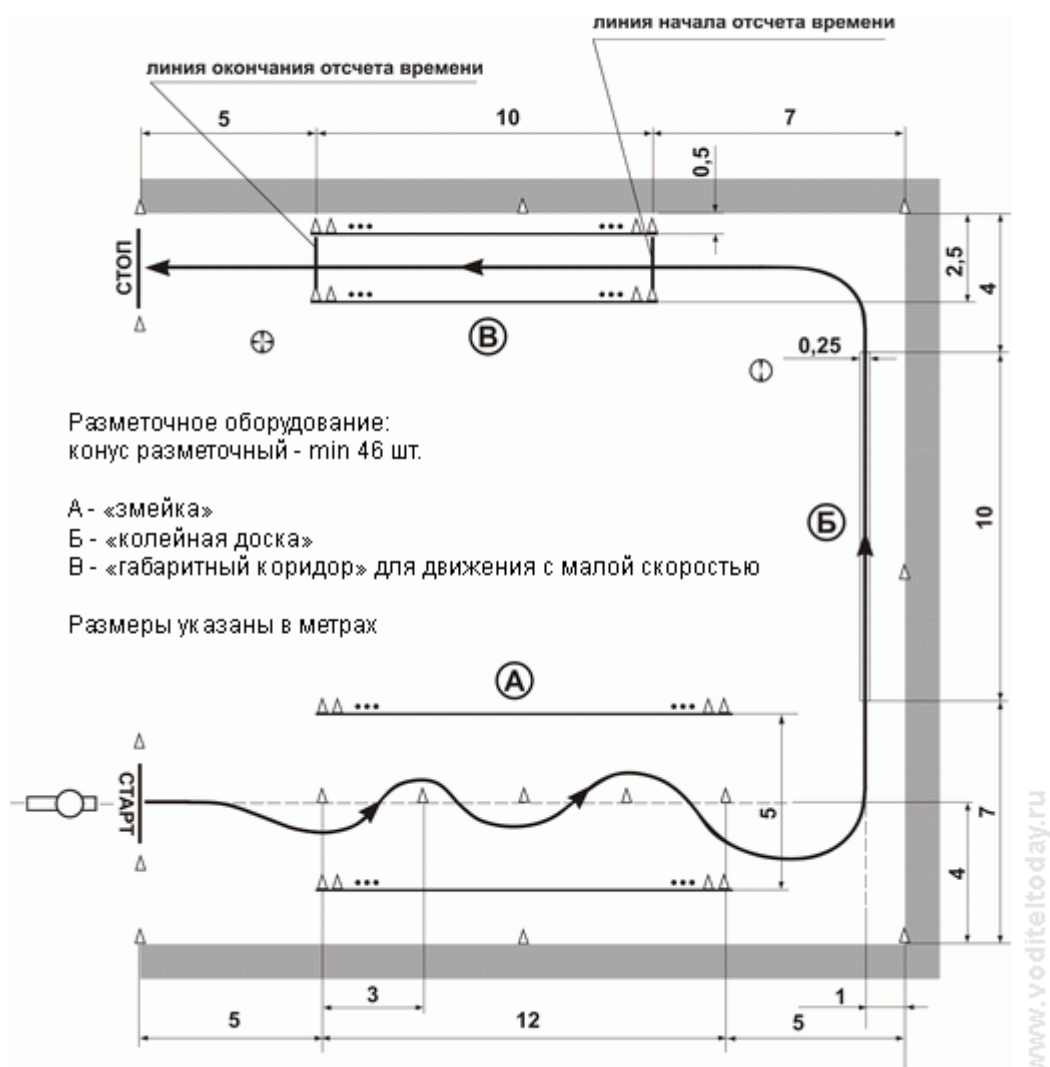

4.

Рис. 2

2.1. Содержание.

Движение по траектории "змейка", движение по "колейной доске", движение на малой скорости (рис. 2).

2.2. Задание кандидату в водители.

2.2.1. По команде экзаменатора кандидат в водители должен:

- занять место на мотоцикле в предстартовой зоне;
- подготовиться к движению;

- запустить двигатель;
- занять исходную позицию перед линией "СТАРТ";
- включить ближний свет фары.

2.2.2. По команде экзаменатора кандидат в водители должен выполнить

- трогание с места в стартовых воротах;
- движение по траектории "змейка", объезжая первый конус справа;
- движение по "колейной доске";
- движение в "габаритном коридоре" с малой скоростью за время не менее 5 с;
- остановку перед линией "СТОП".

2.2.3. После остановки мотоцикла кандидат в водители должен:

- включить нейтральную передачу;
- выключить свет фары;
- заглушить двигатель;
- спешиться с мотоцикла;
- установить мотоцикл в предстартовую зону.

2.3. Действия экзаменаторов.

Экзаменатор контролирует правильность выполнения задания с использованием контрольной таблицы № 2 и выставляет оценку за упражнение.

В ходе выполнения упражнения экзаменатор контролирует зоны старта, "габаритного коридора" для движения с малой скоростью, остановки, хронометрирует время движения в "габаритном коридоре", а его помощник - зону "габаритной змейки", "колейной доски", подает сигнал к началу хронометража времени.

Рис.2. Упражнение № 2 <"Змейка", "колейная доска", движение с малой скоростью> **Контрольная таблица № 2**

Типичные ошибки	Шкала штрафных баллов за ошибку
А. Грубые	
отклонился от заданной траектории движения -	5
сбил элементы разметочного оборудования или пересек линию горизонтальной разметки площадки -	5
коснулся ногой поверхности площадки при выполнении упражнения -	5
пересек линию "СТОП" -	5

Б. Средние	
при трогании с места в стартовых воротах двигатель заглох -	3
не выполнил временной норматив при движении в "габаритном коридоре" с малой скоростью -	3
не включил нейтральную передачу после остановки при работающем двигателе -	3
В. Мелкие	
не включил ближний свет фары -	1

3. Упражнение № 3 "Габаритная восьмерка" «Габаритная восьмерка»

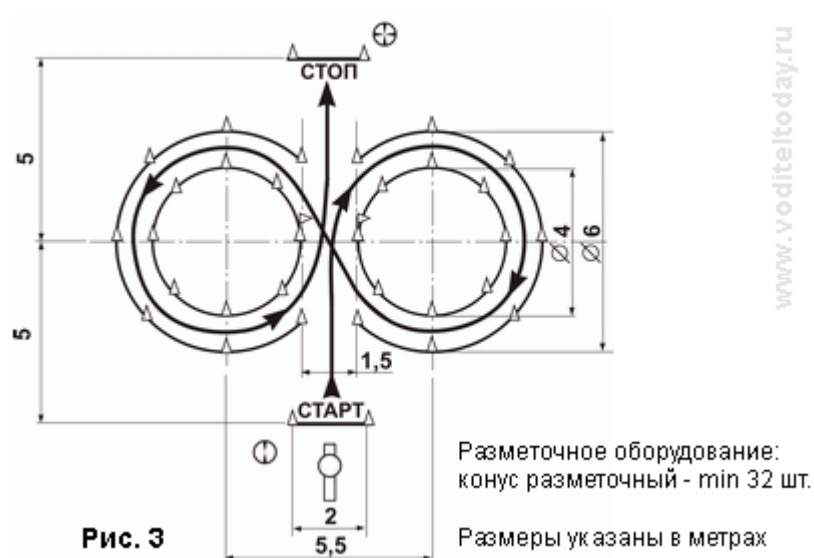

3.1. Содержание.

Движение по траектории "габаритная восьмерка" (рис. 3).

3.2. Задание кандидату в водители.

3.2.1. По команде экзаменатора кандидат в водители должен:

- занять место на мотоцикле в предстартовой зоне;
- подготовиться к движению;
- запустить двигатель;
- занять исходную позицию перед линией "СТАРТ";
- включить ближний свет фар.

3.2.2. По команде экзаменатора кандидат в водители должен выполнить:

- трогание с места в стартовых воротах;

- движение по траектории "габаритная восьмерка";
- остановку перед линией "СТОП".

3.2.3. После остановки мотоцикла кандидат в водители должен:

- включить нейтральную передачу;
- выключить свет фары;
- заглушить двигатель;
- спешиться с мотоцикла;
- установить мотоцикл в предстартовую зону.

3.3. Действия экзаменатора.

Экзаменатор контролирует правильность выполнения задания с использованием контрольной таблицы № 3 и выставляет оценку за упражнение.

В ходе выполнения упражнения экзаменатор контролирует зоны остановки, "габаритной восьмерки", а его помощник - зону старта.

Рис. 3. Упражнение № 3 "Габаритная восьмерка" **Контрольная таблица № 3**

Типичные ошибки	Шкала штрафных баллов за ошибку
А. Грубые	
отклонился от заданной траектории движения -	5
сбил элементы разметочного оборудования или пересек линию горизонтальной разметки площадки -	5
коснулся ногой поверхности площадки при выполнении упражнения -	5
пересек линию "СТОП" -	5
Б. Средние	
при трогании с места в стартовых воротах двигатель заглох -	3
не выполнил временной норматив при движении в "габаритном коридоре" с малой скоростью -	3
не включил нейтральную передачу после остановки при работающем двигателе -	3
В. Мелкие	
не включил ближний свет фары -	1

